

الجمهورية الجزائرية الديمقراطية الشعبية

وزارة التربية الوطنية

الديوان الوطني للامتحانات والمسابقات



المواضيع وإجاباتها النموذجية

لامتحان شهادة التعليم المتوسط

دورة 2010

----- (فهر) -----

مواضيع امتحان شهادة التعليم المتوسط دورة : 2010

		الترتيب		
6	- 3	اللغة العربية	1	
11	- 7	العلوم الفيزيائية و التكنولوجيا	2	
14	- 12	التربية الإسلامية	3	
17	- 15	التربية المدنية	4	
23	- 18	الرياضيات	5	
26	- 24	اللغة الإنجليزية	6	
31	- 27	التاريخ والجغرافيا	7	
34	- 32	اللغة الفرنسية	8	
39	- 35	علوم الطبيعة والحياة	9	

النص:

الحاسوب آلة العصر التي طالما تمنيت أن أداعب أزرارها، وأستمتع ببرامجها في وقت فراغي، فتحققت أمنيته، وحُطيت بحاسوب؛ تشجيعا على نجاحي، وقد حسبتة في بادئ الأمر لعبة مسلية، لكنني أدركت (أنّ مزاياه عديدة)، به أخطّ ، وأرسم، وألوّن، وأحلّ المسائل العويصة، وبه أمارس الألعاب الذهنية، وأتفرّج على الأفلام، والحصص التربوية لأنتشّف ... وما زادني انبهارا به، خدماته المتطورة، والمتعدّدة، التي أصبحت (تستخدم في جميع المجالات)، كالزراعة، والطبّ والتعليم، والتجارة، والصحافة، والمواصلات، والاتّصالات، والرصد الجوي، والملاحة البحرية والجوية ... كما يقتصد الوقت، ويختصر المسافات، ويوفّر المال، والجهد، وينقل لنا الأخبار والمعلومات، من مختلف أنحاء العالم الكبير.

لهذا قلت بيني وبين نفسي: كم أنا محظوظ ! لأنني استطعت أن أستثمر هذا الجهاز في مراجعة دروسي وحفظها، واستطعت أن أبحث فيه عمّا أريده من معلومات، ومعارف، وجعلته مصدرا للعلم والثقافة، مثل الكتب والمجلّات الورقية. وماذا لو أنّي لم أتعلّم استخدامه، ولا عرفت استعمال أزراره، ومفاتيحه؟ لولا كل ما تلقّيته من دروس تطبيقية في الإعلام الآلي، ممّا تعلّمته في المدرسة عن جهاز الحاسوب. ولم تكن معارفي قبل ذلك كلّه تتعدّى المكونات الأساسية، مثل: الشاشة، ولوحة المفاتيح، والفأرة، والوحدة المركزية، والذاكرة ...؟

إنّ جهاز الإعلام الآلي، لجهاز عصري، وعجيب، يجعلنا نتواصل بسرعة مذهلة مع غيرنا في جميع أقطار العالم. وهو صورة لتقدم الإنسان في العلم، فيا له من جهاز عجيب وغريب!

عن الإنترنت/ بتصرف.

الأسئلة:

الجزء الأول: (12 نقطة)

أ- البناء الفكري: (06 نقاط)

- 1- هات الفكرة العامة.
- 2- اذكر مجالات استعمال الحاسوب في حياة الإنسان.
- 3- في رأيك لماذا أصبح جهاز الحاسوب ضرورياً؟
- 4- اشرح المفردتين الآتيتين: (مزايا، انبهار).
- 5- وظّف المفردتين الآتيتين، في جمل من إنشائك: أضرار، حُظي.

ب- البناء الفني: (02 نقطتان)

- 1- استخراج من النص أسلوباً خبرياً، وآخر إنشائياً.
- 2- اشرح الصورة البيانية الآتية: "أداعب أضرارها"، وبين نوعها.

ج- البناء اللغوي: (04 نقاط)

- 1- أعرب الكلمتين المسطّرتين إعراباً تامّاً. (- تشجيعاً، - لعبة).
- 2- ما محلّ الجملتين الواقعتين بين قوسين من الإعراب.
- 3- صغ من فعل: أستمتع، أسلوب التعجب بصيغة؛ ما أفعله!

الجزء الثاني: (08 نقاط)

الوضعية الإدماجية :

السند:

وأنت تتصفّح أحد المنتديات في شبكة الإنترنت، وجدت موضوع النقاش حول: من هو الأمّي في عصرنا؟ وأنت تعرف من قبل أنّ الأمّي هو: من لا يعرف القراءة والكتابة.

التعليمة:

حرّر فقرة من عشرة أسطر، تشارك بها في هذا المنتدى، مبيّناً من هو الأمّي الحقيقي مستعينا بما فهمته من النص، ومبرزاً: رأيك الشخصي في الموضوع المطروح.

الإجابة النموذجية و سلم التنقيط

امتحان شهادة التعليم المتوسط دورة : 2010

مادة : اللغة العربية

العلامة		عناصر الإجابة
كاملة	مجزأة	
		البناء الفكري: 06
1	1	1. الفكرة العامة : الحاسوب أداة العمل والتعلم في عصرنا. مجالات الحاسوب وخدماته الكثيرة . 2. مجالات استعمال الحاسوب : (يذكر أربعة مجالات) . 1. التربية، التعليم والتعلم. 2. التواصل... 3. الزراعة... 4. الطب... وغيرها من المجالات المذكورة في النص.
2	4×0.5	3. جهاز الحاسوب ضروري لأنه : - يقتصد الوقت/يختصر المسافات/يوفر المال، والجهد/ ينقل الأخبار، والمعلومات. 4. شرح المفردات: مزايها: مفردتها: مزية، ومعناها: قيمة، فائدة، ميزة. انبهار: معناها: اندهاش، إعجاب، تروّع. 5. توظيف المفردتين: - تعطلت بعض أزرار الحاسوب فأصلحتها. - حظي المتفوق بزيارة إلى المعهد الوطني للإعلام الآلي.
1	0.25× 4	البناء الفني: 02
1	2× 0.5	أسلوب خبري: الحاسوب آلة العصر. أسلوب إنشائي: ماذا لو أتعلم استخدامه... ومفاتيحه؟ الصورة البيانية، وتحديد عناصرها: شبه الكاتب مداعبته لأزرار الحاسوب بمداعبة أم لصغيرها. نوعها استعارة مكنية . ❖ ويقبل كل شرح يتناول هذا المعنى.
1	2× 0.5	

		البناء اللغوي: 04
0.5	0.5	1.الإعراب :أ- إعراب تفصيلي : تشجيعاً: مفعولاً لأجله منصوب وعلامة نصبه الفتحة الظاهرة.
0.5	0.5	لعبة : مفعول به ثان منصوب وعلامة نصبه الفتحة الظاهرة. ب- إعراب الجمل :
1	1	(أن مزياء عديدة): جملة اسمية في محل نصب مفعول به.
1	1	(تستخدم في جميع المجالات): جملة فعلية في محل نصب خبر "أصبحت".
1	1	2.صياغة أسلوب التعجب من فعل : "استمتع"-ما أشدَّ استمتاع الأطفال بالعباب الحاسوب - ما أجمل.....ما أحسن.....ما أكثر....ما أمتعته من ...

الوضعية الإدماجية 8:

العلامة		المؤشرات	المعايير
المجموع	مجزأة		
03	2×0.25	- النمط:حجاج.- الحجم:عشرة أسطر. - الموضوع: إبراز أهمية الحاسوب، وفوائده ، وضرورة استخدامه في مختلف مجالات الحياة، - الأمي الحقيقي من لا يحسن استعمال هذا الجهاز العجيب. - يبين رأيه الشخصي.	الملاءمة:
	4× 0.5		
	0.5		
02	2×1	- الترابط و التسلسل بين أفكار النص. - حسن استخدام أدوات الربط.	الانسجام:
02	4×0.5	- خلو النص من الأخطاء النحوية، الصرفية، الإملائية، وسلامة التراكيب	سلامة اللغة:
01	2×0.5	- حسن العرض و التصميم، ووضوح الخط.	الإتقان :

الجزء الأول : (12 نقاط)

التمرين الأول : (06 نقاط)

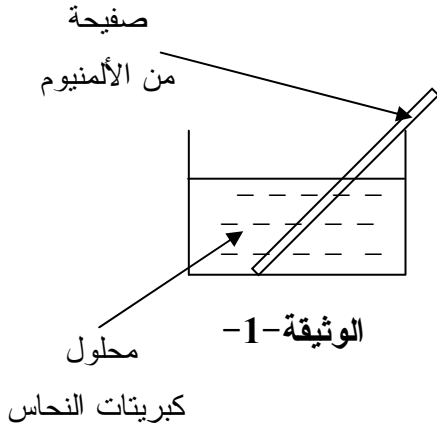

نضع صفحة من معدن الألمنيوم (Al) في محلول كبريتات النحاس (Cu^{2+}, SO_4^{2-}) كما تبينه بالوثيقة-1 وبعد فترة زمنية.

1 - صف ماذا يحدث في هذه التجربة.

2 - اكتب المعادلة الكيميائية الإجمالية بالصيغتين:

أ- الشاردية.

ب- الجزيئية.

3 - حدّد الأفراد الكيميائية المتفاعلة، والأفراد الكيميائية الناتجة عن هذا التفاعل.

التمرين الثاني : (06 نقاط)

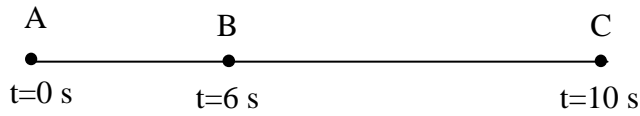

الوثيقة -2-

تتحرك جملة ميكانيكية (S) وفق مسار مستقيم أفقي

(ABC) حيث الجزء (AB) خشن و الجزء (BC) أملس.

سُجّلت أزمنة المرور بالمواضع كما هو مبين في الوثيقة -2-.

تمثل الوثيقة -3- مخطط السرعة للجملة الميكانيكية (S)

بدلالة الزمن.

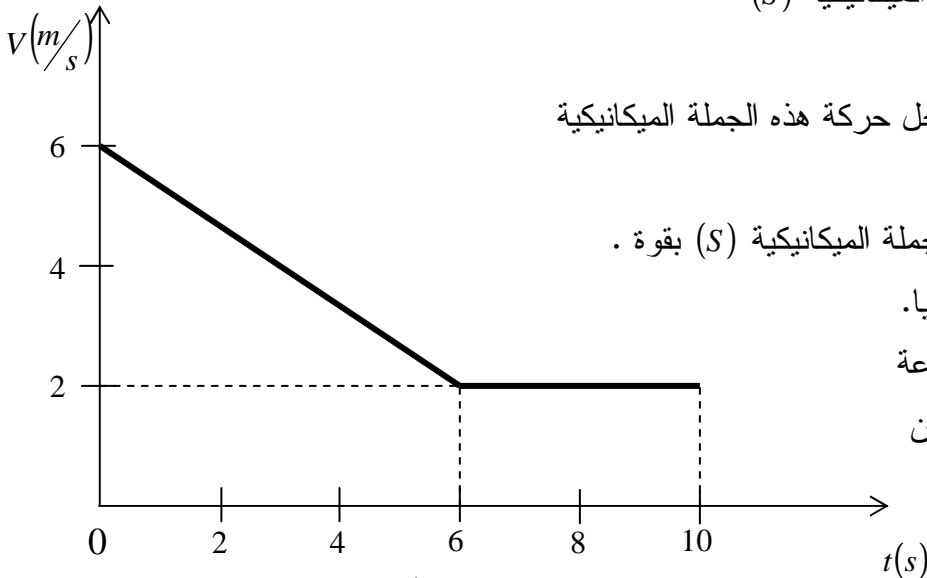

الوثيقة -3-

1- استنتج من مخطط السرعة مراحل حركة هذه الجملة الميكانيكية

والمجال الزمني لكل مرحلة.

2- بين المرحلة التي تأثرت فيها الجملة الميكانيكية (S) بقوة .

علّل إجابتك ثمّ مثل هذه القوة كيفيا.

3- حدّد من الوثيقة -3- قيمة السرعة

للجملة الميكانيكية في كل موضع من

المواضع (A) ، (B) و (C).

الجزء الثاني : الوضعية الإدماجية (08 نقاط)

أرادت ربة البيت فتح الثلاجة، وأثناء لمسها لهيكلها المعدني أصيبت بصدمة كهربائية، فأسرعت لقطع التيار الكهربائي ثم حاولت سحب الثلاجة قصد معاينة سبب هذه الصدمة الكهربائية ولكنها لم تستطع فعل ذلك لوحدها. انظر الوثيقة المرفقة.

- 1- برأيك ما هي أسباب حدوث الصدمة الكهربائية؟ وأسباب عدم تمكن ربة البيت من سحب الثلاجة لوحدها؟
- 2- اقترح حولا تراها مناسبة تمكن ربة البيت من:

- تجنب الصدمة الكهربائية، عزز ذلك برسم تخطيطي.

- تحريك الثلاجة لوحدها وبسهولة.

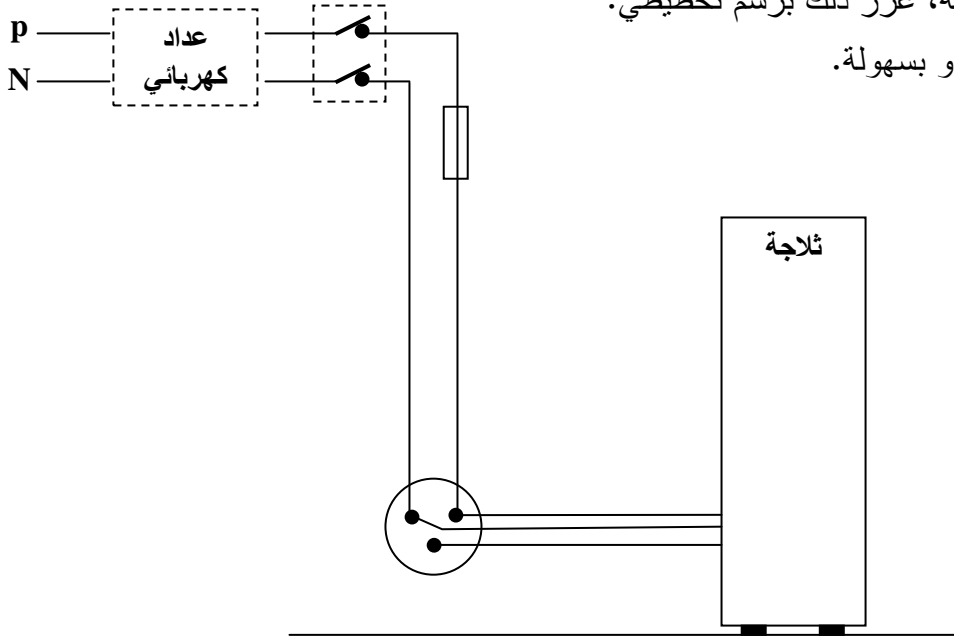

الوثيقة

اختبار في مادة : علوم فيزيائية وتكنولوجيا

العلامة		عناصر الإجابة	محاور الموضوع
المجموع	مجزأة		
06	0.5 1.0 0.5 0.5+0.5+0.5 0.5+0.5+0.5 0.5 0.5	<p>التمرين الأول:</p> <p>1 -</p> <p>- تأكل الجزء المغمور من صفيحة الألمنيوم.</p> <p>- ترسب مادة النحاس على الجزء المغمور من صفيحة الألمنيوم .</p> <p>- اختفاء تدريجي للون الأزرق لمحلول كبريتات النحاس.</p> <p>2-</p> <p>أ- الصيغة الشاردية:</p> $3(Cu^{2+} + SO_4^{2-})_{(aq)} + 2Al_{(s)} \rightarrow (2Al^{3+} + 3SO_4^{2-})_{(aq)} + 3Cu_{(s)}$ <p>ب- الصيغة الجزيئية:</p> $3CuSO_{4(aq)} + 2Al_{(s)} \rightarrow Al_2(SO_4)_3_{(aq)} + 3Cu_{(s)}$ <p>ملاحظة:</p> <p>المعادلة: 0.5 الموازنة: 0.5 الحالة الفيزيائية: 0.5</p> <p>3- الأفراد الكيميائية المتفاعلة:</p> <p>ذرة Al ، شاردة Cu^{2+}</p> <p>- الأفراد الكيميائية الناتجة:</p> <p>شاردة Al^{3+} ، ذرة Cu</p>	<p>الجزء الأول (12 نقطة)</p>
		<p>التمرين الثاني:</p> <p>1-</p> <p>- المرحلة الأولى: (S) [0 ، 6].</p> <p>- المرحلة الثانية: (S) [6 ، 10].</p> <p>2-</p> <p>- المرحلة الأولى لأن السرعة متناقصة.</p> <p>- تمثيل القوة:</p>	
		<p>3- سرعة الجملة الميكانيكية:</p> <p>- الموضع (A) : $V = 6(m/s)$</p> <p>- الموضع (B) : $V = 2(m/s)$</p> <p>- الموضع (C) : $V = 2(m/s)$</p>	
		<p>الجملة (S) <u>جهة الحركة</u> →</p> <p>← $\vec{F}_{T/S}$ ● B ● C</p> <p>A ●</p>	

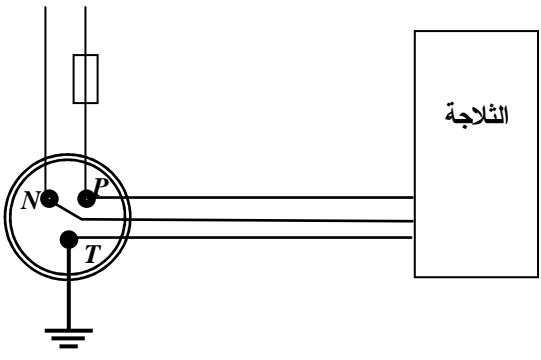
	حل الوضعية	السؤال
	<p>1- أسباب الصدمة الكهربائية:</p> <ul style="list-style-type: none"> • سلك الطور يلامس هيكل الثلاجة. • عدم وجود توصيل الأرضي <p>- أسباب عدم التمكن من سحب الثلاجة:</p> <ul style="list-style-type: none"> • قوة الاحتكاك المقاوم معتبرة بالنسبة للقوة السحب لربة البيت. • تقبل إجابات أخرى صحيحة. <p>2-</p> <p>- الحلول المقترحة لتجنب الصدمة الكهربائية:</p> <ul style="list-style-type: none"> • عزل سلك الطور عن هيكل الثلاجة. • توصيل المربط الأرضي للمأخذ بالأرض. • الرسم:  <p>- الحلول المقترحة لسحب الثلاجة:</p> <ul style="list-style-type: none"> • استعمال مادة لزجة على الأرضية مثل الماء + الصابون.. • وضع الثلاجة على لوحة مزودة بعجلات. • تقبل حلول أخرى صحيحة. 	الجزء الثاني

العلامة		شبكة تقويم الوضعية الإدماجية		
المجموع	مجزأة	المؤشرات	السؤال	المعايير
2.5	0.5	<ul style="list-style-type: none"> • يذكر : - دور المأخذ الأرضي. - قوة الاحتكاك المقاوم. - عزل سلك الطور. 	س(1)	الترجمة السليمة للوضعية
	0.5		س(2)	
3	0.5	<ul style="list-style-type: none"> • يعين أن سلك الطور يلامس هيكل الثلاجة. • يرسم مخططا بتوصيل المربط الأرضي بالأرض. • يبين ان قوة الاحتكاك المقاوم معتبرة 	س(1)	الاستعمال السليم لأدوات المادة
	0.5		س(2)	
1.5	0.5	<ul style="list-style-type: none"> • يتخذ اجراءات لعزل سلك الطور. • يستعمل عجلات مثبتة. • ينجز رسما سليما للمخطط الكهربائي. • تقبل حلول اخرى صحيحة. 		انسجام الإجابة
	0.5			
	0.5			
01	01	<ul style="list-style-type: none"> - نظافة الورقة - الابداع في الاجابة 	<ul style="list-style-type: none"> - وضوح الخط والرسم - تنظيم الفقرات 	الإتقان

الجزء الأول: (12 نقطة)

الوضعية الأولى: (06 نقاط)

أ- استظهر واضبط بالشكل الآيتين التاليتين:

" إِنَّمَا الْمُؤْمِنُونَ إِخْوَةٌ فَأَوْلِيكَ هُمُ الظَّالِمُونَ."

سورة الحجرات الآيتان [10، 11]

ب- تدعو الآيتان الكريمتان إلى التحلي بصفات حميدة، أذكر واحدة منها.

ج- كما تدعو الآيتان إلى اجتناب صفات قبيحة، أذكر ثلاثا منها.

الوضعية الثانية: (06 نقاط)

رعاية حقوق الوالدين من أعظم الطاعات، و قد قرنها الله بعبادته:

أ- ما مفهوم برّ الوالدين؟

ب- اذكر أربعة من مظاهره.

ج- استدل بآية قرآنية كريمة أو حديث نبوي شريف على فضائل برّ الوالدين.

الجزء الثاني: (08 نقاط)

الوضعية الإدماجية:

السند: لاحظت أن صديقك متوكل، لا يراجع دروسه ولا يبحث عن أسباب النجاح.

التعليمة: أكتب فقرة في ثمانية أسطر تتصح فيها صديقك بالابتعاد عن التوكل وتبين له حقيقة التوكل

مدعما إجابتك بما تحفظ من أحاديث نبوية شريفة.

الإجابة النموذجية وسلم التنقيط

العلامة		عناصر الإجابة
المجموع	مجزأة	
12 ن	1,5 × 2	<p>الجزء الأول: 12 نقطة</p> <p>الوضعية الأولى: (06 نقاط)</p> <p>أ- كتابة الآيتين الكریمتین 10 و 11 من سورة الحجرات:</p> <p>إِنَّمَا الْمُؤْمِنُونَ إِخْوَةٌ فَأَصْلِحُوا بَيْنَ أَخَوَيْكُمْ وَاتَّقُوا اللَّهَ لَعَلَّكُمْ تُرْحَمُونَ ﴿١٠﴾ يَا أَيُّهَا الَّذِينَ ءَامَنُوا لَا يَسْخَرْ قَوْمٌ مِّن قَوْمٍ عَسَىٰ أَن يَكُونُوا خَيْرًا مِّنْهُمْ وَلَا نِسَاءٌ مِّن نِّسَاءٍ عَسَىٰ أَن يَكُنَّ خَيْرًا مِّنْهُنَّ وَلَا تَلْمِزُوا أَنفُسَكُمْ وَلَا تَنَابَزُوا بِاللُّغَابِ بِئْسَ الْأَسْمُ الْفُسُوقُ بَعْدَ الْإِيمَانِ وَمَن لَّمْ يَتُبْ فَأُولَٰئِكَ هُمُ الظَّالِمُونَ ﴿١١﴾</p> <p>شكل الآيتين</p>
	0,5 ن	<p>ب- الصفة الحميدة التي تدعو إليها الآية هي:</p> <p>أصلحوا بين أخويكم (تقبل إجابة التلميذ إذا كانت من إنشائه و في نفس المعنى) أو اتقوا الله لعلكم ترحمون (تقبل إجابة التلميذ إذا كانت من إنشائه و في نفس المعنى)</p>
	0,5 ن × 3	<p>ج- ثلاث صفات قبيحة تدعو الآيتان إلى اجتنابها:</p> <p>1- السخرية من الغير 2- اللمز 3- التنابز (تقبل إجابة التلميذ إذا وردت باستعمال التعبير القرآني)</p>

الجمهورية الجزائرية الديمقراطية الشعبية

الديوان الوطني للامتحانات والمسابقات

وزارة التربية الوطنية

دورة : جوان 2010

امتحان شهادة التعليم المتوسط

المدة : ساعة واحدة

اختبار في مادة: التربية المدنية

الجزء الأول: (12 نقطة)

السؤال الأول: (06 نقاط)

لقد أسّس المجتمع الجزائري عبْرَ تاريخه الطويل دُولاً مختلفة و متميِّزة كانت لها مكانة دولية مؤثرة وفاعلة.

المطلوب: (أ) عرّف ما يلي: - المجتمع - الدولة.

(ب) اذكر أربعة انتماءات للمجتمع الجزائري.

(ج) عدّد أربع خصائص للدولة الجزائرية.

السؤال الثاني: (06 نقاط)

يعتبر الأمن أحد القيم الإنسانية المنشودة والسلام هو الثمرة المرجوة عند كل الدول رغم خروقات حقوق الإنسان.

المطلوب: (أ) عرّف المصطلحات التالية: - السلم - الأمن.

(ب) اذكر في نقطتين أهمية الأمن والسلم.

(ج) اذكر أربعة مظاهر لخروقات حقوق الإنسان.

الجزء الثاني: (08 نقاط)

الوضعية الإدماجية

تابعت وزميلك حصّة تلفزيونية مباشرة للبرلمان خلال إحدى دوراته فسألك عن كيفية تشكيل البرلمان.

السند 1 : « ينتخب أعضاء المجلس الشعبي الوطني عن طريق الاقتراع العام المباشر والسري ... »

المادة 101 من الدستور.

السند 2 : « يمارس السلطة التشريعية برلمان يتكون من غرفتين وهما المجلس الشعبي الوطني

ومجلس الأمة وله السيادة في إعداد القانون والتصويت عليه... » المادة 98 من الدستور.

التعليمة:

اعتمادًا على السندين (1 ، 2) ومكتسباتك القبلية، اكتب فقرة من 10 أسطر تجيب فيها عن تساؤل زميلك.

العلامة		عناصر الإجابة	محاور الموضوع
المجموع	مجزأة		
		الجزء الأول:	
		إجابة السؤال الأول: (06 نقاط)	
02	01	أ) - تعريف المجتمع: هو مجموعة من الأفراد تعيش في منطقة معينة تجمع بينهم روابط مختلفة، ومصالح مشتركة، وأهداف واحدة.	
	01	- تعريف الدولة: هي مجموعة من الأفراد يمارسون نشاطهم على إقليم جغرافي محدد، ويخضعون لسلطة سياسية تمارس السيادة.	
02	0,5	ب) أربعة انتماءات للمجتمع الجزائري:	
	0,5	- المغرب العربي	
	0,5	- العالم الإسلامي	
	0,5	- القارة الإفريقية	
	0,5	- حوض البحر الأبيض المتوسط	
02	0,5	ج) أربع خصائص للدولة الجزائرية:	
	0,5	- دولة ذات سيادة	
	0,5	- دولة ذات وحدة ترابية	
	0,5	- جمهورية ديمقراطية شعبية	
	0,5	- دولة القانون	
		إجابة السؤال الثاني: (06 نقاط)	
02	01	أ) - تعريف السلم: هو وضع يسود فيه الأمن والاستقرار والأحرب.	
	01	- تعريف الأمن: هو وضع يسود فيه النظام والثقة يشعر فيه الإنسان بحماية كرامته وممتلكاته.	
02	01	ب) - أهمية الأمن والسلم:	
	01	- فرض الاستقرار والنظام والطمأنينة.	
		- ضمان الحقوق والحريات.	
02	0,5	ج) أربعة مظاهر لخروقات حقوق الإنسان	
	0,5	- الحروب بأشكالها المختلفة	
	0,5	- المعاملات اللاإنسانية	
	0,5	- الاستعمار بكل أشكاله	
	0,5	- تهجير السكان بالقوة	

الوضعية الإدماجية					
ت ك	ت أ	ت ج	ع ت	المؤشرات	المعايير
02	01,5	01	00	كتابة فقرة من 10 أسطر تتضمن الإجابة عن تساؤل زميلك (كيفية تشكيل البرلمان)	الملائمة مع الوضعية
03	02	01	00	توظيف السندات توظيف المصطلحات: - البرلمان - الانتخابات - الاقتراع العام المباشر - الاقتراع السري - المجلس الشعبي الوطني - مجلس الأمة.	استعمال أدوات المادة
02	01	0,5	00	المنهجية: مقدمة - عرض - خاتمة - تسلسل الأفكار وتكاملها - الترتيب	الانسجام والتناسق
01	0,5	0,25	00	- مقروئية الخط - نظافة الورقة	الإتقان والتميز

الجمهورية الجزائرية الديمقراطية الشعبية

الديوان الوطني للامتحانات والمسابقات

وزارة التربية الوطنية

دورة : جوان 2010

امتحان شهادة التعليم المتوسط

المدة : ساعتان

اختبار في مادة: الرياضيات

الجزء الأول : (12 نقطة)

التمرين الأول : (03 نقاط)

لحساب المعدل الفصلي m لمادة التربية المدنية نطبق القانون التالي: $m = \frac{2a+3b}{5}$ حيث a هي علامة التقويم المستمر و b علامة الاختبار. أوجد علامة التقويم المستمر a إذا علمت أن علامة الاختبار $b=12$ و المعدل الفصلي $m=14$.

التمرين الثاني: (03 نقط)

- 1- احسب القاسم المشترك الأكبر للعددين 140 و 220
- 2- صفيحة زجاجية مستطيلة الشكل بعدها 1,40 m و 2,20 m جُزَّتْ إلى مربعات متساوية بأكبر ضلع دون ضياع.
(أ) ما هو طول ضلع كل مربع؟
(ب) ما هو عدد المربعات الناتجة؟

التمرين الثالث: (03 نقط)

- ($\vec{i}, \vec{j}, \vec{O}$) معلم متعامد ومتجانس للمستوي.
- 1- علمّ النقط: $A(0, 2)$, $B(1, 0)$, $C(-1, 0)$.
 - 2- ما نوع المثلث ABC ؟ علّل.
 - 3- عين إحداثي النقطة D صورة النقطة A بالدوران الذي مركزه O وزاويته 180° ثم استنتج نوع الرباعي $ABDC$.

التمرين الرابع(03 نقط):

في الشكل التالي ($EF \parallel BC$)

احسب الطولين EF, FC

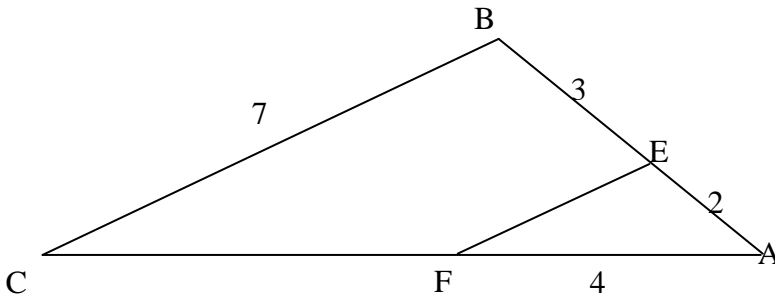

المسألة: (08 نقاط)

يُمثل الشكل المقابل أرضية قاعة حفلات مكونة من مربع و مستطيل و نصف قرص.
طول قطر المستطيل يزيد عن طول قطر المربع بـ 2 m
ومجموع طوليها 28 m .
يريد صاحبها تبليطها ببلاط سعر المتر المربع الواحد 800 دينار.

- (1) أحسب طول قطر المربع
- (2) أحسب طول وعرض المستطيل
علمًا أن : $\cos \alpha = 0,8$
- (3) احسب السعر الإجمالي للبلاط.

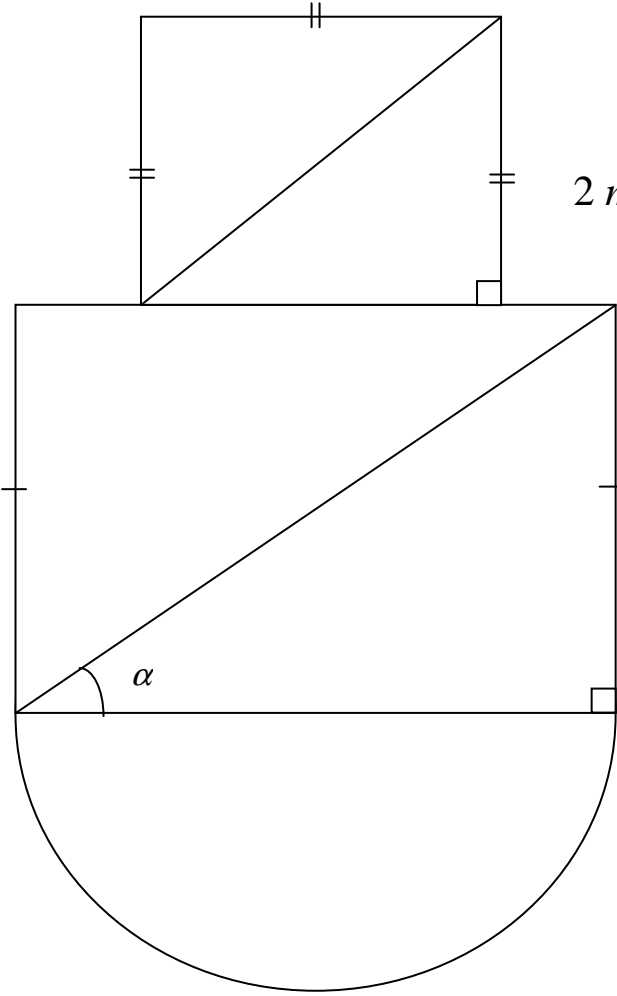

اختبار في مادة : الرياضيات

العلامة		عناصر الإجابة	محاور الموضوع
المجموع	مجزأة		
3	0.5+0.5 0.5 0.5 0.5+0.5	<p>التمرين الاول: (3 نقط):</p> $m = \frac{2a + 3b}{5}$ $14 = \frac{2a + 3 \times 12}{5}$ $70 = 2a + 36$ $2a = 70 - 36$ $2a = 34, \quad a = 17$	
1	0.5 0.5	<p>التمرين الثاني: (03 نقط)</p> <p>(1)</p> <p>$PGCD (220, 140)$</p> $220 - 140 = 80$ $140 - 80 = 60$ $80 - 60 = 20$ $60 - 20 = 40$ $40 - 20 = 20$ $20 - 20 = 0$ <p>ومنه: $PGCD (220, 140) = 20$</p>	
2	0.25 0.25 0.5	<p>(2)</p> $1,40 m = 140 cm$ $2,20 m = 220 cm$ <p>أ) طول ضلع المربع هو القاسم المشترك الأكبر: 20</p> $220 = 20 \times 11$ $140 = 20 \times 7$ <p>ب) عدد المربعات هو: $7 \times 11 = 77$</p>	

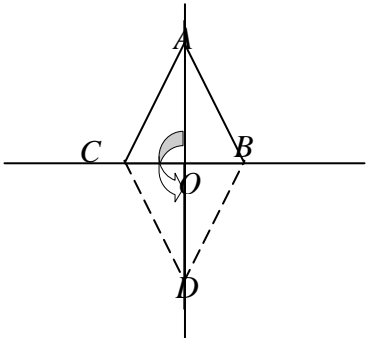
العلامة		عناصر الإجابة	محاور الموضوع	
المجموع	جزأة			
0.75	3×0.25	 <p>التمرين الثالث: (03 نقط)</p> <p>(1) - تعليم النقاط $C(-1,0)$, $B(1,0)$, $A(0,2)$</p> <p>(2) - المثلث ABC متساوي الساقين لأن: (AO) محور $[BC]$</p> <p>" $(BC) \perp (OA)$ و $OC = OB$ " (تقبل حلول اخري)</p> <p>(3) صورة D صورة A بالدوران الذي مركزه O وزاويته 180° أي $OA=OD$ و $AOD=180^\circ$ $D(0,-2)$ أي :</p> <p>تعليم النقطة $D(0,-2)$</p> <p>$ABCD$ معين لأن قطراه متعامدان و متناصفان في O</p>		
01	0.5			
	0.25+0.25			
	0.5			
1.25	0.25			
	0.5			
		<p>التمرين الرابع: (03نقاط)</p> <p>في المثلث ABC لنا : $(EF) \parallel (BC)$ فإن :</p> <p>بالتعويض: $\frac{AF}{AC} = \frac{AE}{AB} = \frac{FE}{CB}$</p> <p>ومنه: $\frac{4}{AC} = \frac{2}{5} = \frac{FE}{7}$</p> <p>$AC = \frac{4 \times 5}{2} = 10$</p> <p>$FC = AC - AF = 6$</p> <p>$FE = \frac{2 \times 7}{5} = 2,8$</p>		
3	1			
	0.5			
	0.5			
	0.5			
	0.5			

العلامة		عناصر الإجابة	محاور الموضوع
المجموع	مجزأة		
		<p>المسألة:</p> <p>(1) قطر المربع:</p> $x + x + 2 = 28$ $x = 13 \quad \text{أي} \quad 2x = 26$ <p>(2) طول عرض المستطيل :</p> <p>قطر مستطيل : $x + 2 = 15$</p> <p>المستطيل بعدها: L, l حيث :</p> $\cos \alpha = \frac{L}{15} = 0.8 \quad \text{و} \quad L = 12$ $l^2 + L^2 = 15^2$ $l^2 = 225 - 144, l = 9$ <p>(3) لحساب التكلفة نحسب مساحات الأشكال:</p> <p>(أ) مساحة المربع:</p> <p>المربع طول قطره 13 و منه طول ضلعه a</p> $a = \frac{13\sqrt{2}}{2} \quad \text{ومنه} \quad 2a^2 = 13^2$ <p>مساحة المربع S_1:</p> $S_1 = a^2 = \frac{13^2 \times 2}{4} = 84,5m^2$ <p>مساحة المستطيل S_2:</p> $S_2 = L \times l = 12 \times 9 = 108m^2$ <p>مساحة نصف القرص S_3:</p> $S_3 = \frac{\pi R^2}{2} = \frac{3,14 \times 6^2}{2} = 56,52m^2$ <p>الكلفة K:</p> $K = (S_1 + S_2 + S_3) \times 800$ $= (84,5 + 108 + 56,52) \times 800$ $K = 199216$ <p>السعر الإجمالي هو 199216 ديناراً.</p>	

السؤال	المعيار	المؤشرات	التنقيط	العلامة			
				1م	2م	3م	4م
1	التفسير السليم للوضعية	- كتابة المعادلة المناسبة $x + (x + 2) = 28$	- نصف نقطة لمؤشر واحد	0.5			
	الاستعمال السليم للأدوات الرياضية	- حل المعادل	- نصف نقطة لمؤشر واحد	0.5			
2	التفسير السليم للوضعية	- اختيار العمليات لـ: - حساب قطر المستطيل - حساب طول المستطيل - حساب عرض المستطيل	- نصف نقطة لمؤشر واحد - نقطة لمؤشرين أو أكثر	1			
	الاستعمال السليم للأدوات الرياضية	- الاستعمال الصحيح للمعادلة المختارة لحساب قطر المستطيل - حساب طول المستطيل وفق النتائج المترتبة عن اختياره للمعادلة - استعمال السليم للقاعدة الرياضية في حساب العرض وفق النتائج المختارة	- نصف نقطة لمؤشر واحد - نقطة لمؤشرين أو أكثر	1			
3	التفسير السليم للوضعية	- اختيار العمليات لـ: - حساب مساحة المربع - حساب مساحة المستطيل - حساب مساحة نصف القرص - حساب المساحة الكلية أو الكلفة لكل مساحة - حساب التكلفة الإجمالية	- نصف نقطة لمؤشرين - نقطة كاملة لثلاثة مؤشرات أو أكثر	1.5			
	الاستعمال السليم للأدوات الرياضية	- استعمال الخوارزميات الصحيحة لحساب : - مساحة المربع - مساحة المستطيل - مساحة نصف القرص - حساب المساحة الكلية أو الكلفة لكل مساحة بالنتائج المختارة من طرف التلميذ. - حساب الكلفة الإجمالية بالنتائج المختارة.	- نصف نقطة لمؤشرين - نقطة لثلاثة مؤشرات. - نقطة ونصف لأكثر من ثلاثة مؤشرات	1.5			
كل الأسئلة	انسجام النتائج	- تسلسل منطقي لمراحل الحل - انسجام النتائج المحصل عليها من طرف التلميذ عبر مراحل الحل - رتب مقدار النتائج محترمة - تعيين وحدات القياس	- نصف نقطة لمؤشر واحد - نقطة لمؤشرين - نقطة ونصف لثلاثة مؤشرات أو أكثر	1.5			
كل الأسئلة	تقديم الورقة	- كتابة مقروءة - لا يوجد تشطيب	- ربع نقطة لكل مؤشر - نصف نقطة لمؤشرين	0.5			

TEXT

Tonight, Nadir is staying at home because he wants to write a letter to his friend. Tomorrow morning, he will have Maths and English as usual at college, but he will be free in the afternoon, so he is going to help his father. They are going to repair the roof of their old garage. In the evening, he will go out with his friends.

Adapted from- Teach English- by Adrian Doff

Part One

(14 pts)

A- Reading Comprehension

(07pts)

Read the text carefully and do the following activities:

Activity one: (03 pts)

Read the following statements and write 'true' or 'false'.

Correct the false statements:

- Nadir has a penfriend.
- He is not going to help his father.
- In the evening, Nadir will receive his friends at home.

Activity two: (02 pts)

Answer the following questions:

- Is Nadir staying at home tonight?
- Will he be busy tomorrow in the morning?

Activity three: (02pts)

1. Find in the text words that are opposite in meaning to the following:

a) new ≠.....

b) in ≠.....

2. Find in the text words that are closest in meaning to the following:

a) the next day =

b) mend =

B-Mastery of language

(07 pts)

Activity one: (02pts)

Supply the punctuation and capital letters where necessary:

tomorrow, Nadir will send a letter to ali

Activity two: (03pts)

Change the following sentences to negative:

- 1.Nadir will be free tomorrow afternoon.
- 2.They are going to repair the roof.
- 3.He wants to write a letter.

Activity three: (02pts)

Write the following verbs in the right box according to the pronunciation of their final 'ed':

wanted- stayed- helped- repaired

/t/	/d/	/id/
.....
.....

Part two

(06 pts)

Written Expression

In his last letter your friend Nadir informed you about his intention to come and visit you.

Write a letter telling him what you are going to do when he comes.

Talk about:

- places to visit.
- activities to do (photos, sightseeing, ...)
- people to meet ...

العلامة		عناصر الإجابة																								
مجموع	مجزأة																									
7 pts	03 pt 1pt. each	<p style="text-align: center;">Possible answers and scoring scale</p> <p>Part 1</p> <p>A) <u>Comprehension</u></p> <p>1 . <u>True / False. Correction</u></p> <p>a) True</p> <p>b) False 0.50 He is going to help his father. 0.50</p> <p>c) False 0.50 He will go out with his friends. 0.50</p> <p>2 . <u>Answers</u></p> <p>a) Yes, he is b) Yes, he will.</p> <p>3- - <u>Opposites.</u> a) old b) out</p> <p>- <u>Synonyms.</u> a) tomorrow b) repair</p>																								
	2 pts 1pt. each	<p>B) <u>Mastery of Language</u></p> <p>1. <u>Pronunciation</u></p> <p><u>Tomorrow, Nadir will send a letter to Ali.</u></p> <p>2. <u>Negative</u></p> <p>1. Nadir will not be free.</p> <p>2. They are not going to repair the roof.</p> <p>3. He does not want to write a letter.</p> <p><u>Pronunciation.</u></p> <table border="1" style="margin-left: auto; margin-right: auto;"> <tr> <td style="text-align: center;">/t/</td> <td style="text-align: center;">/d/</td> <td style="text-align: center;">/ id/</td> </tr> <tr> <td style="text-align: center;">helped</td> <td style="text-align: center;">Stayed - repaired</td> <td style="text-align: center;">wanted</td> </tr> </table>	/t/	/d/	/ id/	helped	Stayed - repaired	wanted																		
/t/	/d/	/ id/																								
helped	Stayed - repaired	wanted																								
7pts	2 pts 0.5 each																									
	03 pts 1 pt each																									
	02 pts																									
	0.5 each																									
6pts		<p>Part II: Written Expression</p> <table border="1" style="width: 100%; text-align: center;"> <thead> <tr> <th>Criteria</th> <th>Indications</th> <th>E</th> <th>G</th> <th>F</th> <th>P</th> </tr> </thead> <tbody> <tr> <td>Relevance</td> <td>Writes a letter</td> <td>2 pts</td> <td>1.5 pt</td> <td>1 pt</td> <td>0.5</td> </tr> <tr> <td>Semantic coherence</td> <td>Locates, describes, speaks, about habits</td> <td>2 pts</td> <td>1.5 pt</td> <td>1 pt</td> <td>0.5</td> </tr> <tr> <td>Syntactic coherence</td> <td>Correct use of grammar, word order, spelling , capitalization and punctuation, going to , future simple</td> <td>2 pts</td> <td>1.5 pt</td> <td>1 pt</td> <td>0.5</td> </tr> </tbody> </table>	Criteria	Indications	E	G	F	P	Relevance	Writes a letter	2 pts	1.5 pt	1 pt	0.5	Semantic coherence	Locates, describes, speaks, about habits	2 pts	1.5 pt	1 pt	0.5	Syntactic coherence	Correct use of grammar, word order, spelling , capitalization and punctuation, going to , future simple	2 pts	1.5 pt	1 pt	0.5
Criteria	Indications	E	G	F	P																					
Relevance	Writes a letter	2 pts	1.5 pt	1 pt	0.5																					
Semantic coherence	Locates, describes, speaks, about habits	2 pts	1.5 pt	1 pt	0.5																					
Syntactic coherence	Correct use of grammar, word order, spelling , capitalization and punctuation, going to , future simple	2 pts	1.5 pt	1 pt	0.5																					
	2 pts																									
	2 pts																									
	2 pts																									

أجب عما يلي :

التاريخ

الجزء الأول: (09 نقاط)

1- أذكر أحداث التواريخ المعلمية التالية :

1912- سبتمبر 1947 - 20 أوت 1956 - 19 سبتمبر 1958

2- بين ثلاثة (03) مظاهر للسياسة الاستعمارية في الجزائر (أذكر مثلا لكل مظهر).

3- حدّد أهداف إتحاد المغرب العربي.

الجزء الثاني: (04 نقاط)

من خلال مائدة مستديرة استوقفك خلاف حاد بين الحاضرين، فمنهم من يرى بأن الثورة

الجزائرية كانت ثورة نخبة، في حين يرى الطرف الثاني بأنها كانت هبة شعب بأكمله.

السندات:

1- «... إنا ندعوك لتبارك هذه الوثيقة وواجبك أن تتضمّ إلينا لإنقاذ بلادنا والعمل على أن تُسترجع

له حريته... » (من بيان 01 نوفمبر 1954).

2- « لقد برهن الشعب الجزائري لفرنسا وللعالم على نضجه السياسي وإصراره على رفض

الاستعمار ... فقد بقي الجزائريون رافعين لواء المقاومة والكفاح منذ 1830 م ».

(من الكتاب المدرسي للسنة 9 أساسي).

3- « ألقوا الثورة إلى الشارع فسيحتضنها الشعب » (العربي بن مهدي).

التعليمة: اعتمادا على السندات وعلى ضوء ما درست، أكتب مقالا من 08 أسطر تجسّد فيه دور

الشعب الجزائري في استعادة سيادته .

الجزء الأول: (04 نقاط)

أجب على ما يلي :

- 1- اشرح تأثير كل من الموقع الفلكي والتضاريس على مناخ الجزائر .
- 2- أذكر وظائف الموانئ التالية : - بني صاف - أرزيو - الجزائر العاصمة - عنابة.

الجزء الثاني : (03 نقاط)

خلال سماعك لحصة إذاعية حول قطاع المواصلات ببلادنا ، استغرب والدك حيال الأموال الطائلة المخصصة لتطوير هذا القطاع، فطلب منك توضيح ذلك.

السندات:

- 1- «... خَصَّصَت الدَّولة غلَافًا ماليًا يتجاوز 1300 مليار دج لإتمام مشروع الطَّرِيق السِّيَّار شرق- غرب على مسافة 1300 كم، إلى جانب إنشاء 11 ميناء مزدوجا و 02 للبترول والغاز و 05 للصيِّد البحري ...» .
(من الكتاب المدرسي بتصريف).

- 2- بلغ إصلاح الطُّرق المعبَّدة القديمة 104 آلاف كم تساهم بنسبة 82% في النُّقل البرِّي.
- يبلغ طول السِّكَّة الحديدية حوالي 4200 كم، تنقل حوالي 27 مليون مسافر سنويًا.
- تملك الجزائر 74 قطعة بحرية، منها 05 ناقلات للبترول و 09 ناقلات للغاز و 07 للمواد الكيماوية، كما تملك أسطولًا جويًا يقدر بـ 63 طائرة تنقل حوالي 3,6 مليون مسافر سنويًا.
(من الكتاب المدرسي ص 89 بتصريف).

التعليمة: اعتمادا على السندات وعلى ما درست، أكتب فقرة من 07 أسطر، تُبرز فيها أهمية النُّقل في التنمية الاقتصادية.

الإجابة وسلم التنقيط لموضوع مقترح لدورة جوان 2010
اختبار مادة التاريخ والجغرافيا لامتحان ش.ت.م. المدة ساعة ونصف

العلامة		عناصر الموضوع	محاور الموضوع
المجموع	مجزأة		
		التاريخ	
		الجزء الأول: (09 نقاط)	
		1- ذكر أحداث التواريخ المعلمية :	
	01ن	- 1912 : التجنيد الإجباري	
	01ن	- سبتمبر 1947: القانون الخاص (دستور الجزائر)	
04ن	01ن	- 20 أوت 1956: مؤتمر الصومام	
	01ن	- 19 سبتمبر 1958: تأسيس الحكومة المؤقتة للجمهورية الجزائرية.	
		2- تبيان 03 مظاهر للسياسة الاستعمارية في الجزائر :	
	01ن	- سياسة الإدماج (دمج الجزائر في فرنسا وجعلها جزء لا يتجزأ منها)	
		(4 مارس 1948).	
03ن	01ن	- سياسة الاستيطان (مصادرة الأراضي لتسهيل عملية إقامة القرى الجديدة) (مستوطنة بوفاريك).	
	01ن	- الفرنسية والتنصير : تحويل المؤسسات الدينية إلى كنائس/ إحلال اللغة الفرنسية محل اللغة العربية في جميع المعاملات (السياسية ، الإدارية، العسكرية ، القضائية.....).	
		● ملاحظة : منح نصف نقطة لذكر المظهر ، ونصف نقطة لذكر المثال .	
		3- تحديد أهداف إتحاد دول المغرب العربي :	
	0.5ن	- أهداف سياسية	
	0.5ن	- أهداف دفاعية	
02ن	0.5ن	- أهداف اقتصادية	
	0.5ن	- أهداف ثقافية	

العلامة		عناصر الإجابة				محاور الموضوع
المجموع	مجزأة					
الجزء الثاني : (04 نقاط)						
		توزيع العلامات		المؤشرات		المعيار
		التمكن الكلي	التمكن الأدنى	التمكن الجزئي	عدم التمكن	
		0.75	0.5	0.25	00	الملائمة - احترام منصوص التعليمية - فهم التعليمية - مدى التفاعل مع السندات
		1.5	01	0.5	00	استعمال أدوات ومفاهيم المادة - استعمال مفاهيم المادة : ثورة النخبة- النضج السياسي – الاستعمار-المقاومة - الكفاح المسلح- الإضرابات - احتضان الشعب للثورة... - التوظيف السليم للمفاهيم - مدى التطابق مع الأفكار الواردة في السندات
		01	0.75	0.5	00	الاتساق و الانسجام - المقدمة - التسلسل المنطقي - الخاتمة
		0.75	0.5	0.25	00	الإتقان و التمايز - النظافة - المقروئية

العلامة		عناصر الإجابة	محاور الموضوع																																
المجموع	مجزأة																																		
02	0.5 0.5 0.5 0.5	الجغرافيا																																	
		الجزء الأول: (04 نقاط)																																	
		تأثير الموقع الفلكي	تأثير التضاريس																																
		- موقع الجزائر بين العروض الحارة جنوبا و المعتدلة شمالا. - ارتفاع درجة الحرارة واتجاه هبوب الرياح.	- من حيث امتدادها : من الجنوب الغربي إلى الشمال الشرقي. - من حيث الارتفاع والتكتل بين الإقليمين: الشرقي والغربي.																																
02	0.5 0.5 0.5 0.5	وظائف الموانئ																																	
		- ميناء بني صافي ← الصيد البحري - ميناء أرزيو ← تصدير المحروقات - ميناء الجزائر العاصمة ← تجاري + نقل المسافرين - ميناء عنابة ← تجاري + نقل المسافرين																																	
		الجزء الثاني: (03 نقاط)																																	
		<table border="1"> <thead> <tr> <th colspan="4">توزيع العلامات</th> <th rowspan="2">المؤشرات</th> <th rowspan="2">المعيار</th> </tr> <tr> <th>التمكن الكلي</th> <th>التمكن الأدنى</th> <th>التمكن الجزئي</th> <th>عدم التمكن</th> </tr> </thead> <tbody> <tr> <td>0.75</td> <td>0.5</td> <td>0.25</td> <td>00</td> <td>- احترام منصوص التعليمية - فهم التعليمية - مدى التفاعل مع السندات</td> <td>الملائمة</td> </tr> <tr> <td>01</td> <td>0.5</td> <td>0.25</td> <td>00</td> <td>- استعمال مفاهيم المادة : التنمية الاقتصادية - التكامل الاقتصادي - التسويق - نقل المواد الأولية - ربط مناطق الإنتاج بمناطق الاستهلاك - التبادل التجاري. - التوظيف السليم للمفاهيم - مدى التطابق مع الأفكار الواردة في السندات</td> <td>استعمال أدوات ومفاهيم المادة</td> </tr> <tr> <td>0.75</td> <td>0.5</td> <td>0.25</td> <td>00</td> <td>- المقدمة - التسلسل المنطقي - الخاتمة</td> <td>الاتساق و الانسجام</td> </tr> <tr> <td>0.5</td> <td>0.25</td> <td>0.25</td> <td>00</td> <td>- النظافة - المقروئية</td> <td>الإتقان و التمايز</td> </tr> </tbody> </table>		توزيع العلامات				المؤشرات	المعيار	التمكن الكلي	التمكن الأدنى	التمكن الجزئي	عدم التمكن	0.75	0.5	0.25	00	- احترام منصوص التعليمية - فهم التعليمية - مدى التفاعل مع السندات	الملائمة	01	0.5	0.25	00	- استعمال مفاهيم المادة : التنمية الاقتصادية - التكامل الاقتصادي - التسويق - نقل المواد الأولية - ربط مناطق الإنتاج بمناطق الاستهلاك - التبادل التجاري. - التوظيف السليم للمفاهيم - مدى التطابق مع الأفكار الواردة في السندات	استعمال أدوات ومفاهيم المادة	0.75	0.5	0.25	00	- المقدمة - التسلسل المنطقي - الخاتمة	الاتساق و الانسجام	0.5	0.25	0.25	00
توزيع العلامات				المؤشرات	المعيار																														
التمكن الكلي	التمكن الأدنى	التمكن الجزئي	عدم التمكن																																
0.75	0.5	0.25	00	- احترام منصوص التعليمية - فهم التعليمية - مدى التفاعل مع السندات	الملائمة																														
01	0.5	0.25	00	- استعمال مفاهيم المادة : التنمية الاقتصادية - التكامل الاقتصادي - التسويق - نقل المواد الأولية - ربط مناطق الإنتاج بمناطق الاستهلاك - التبادل التجاري. - التوظيف السليم للمفاهيم - مدى التطابق مع الأفكار الواردة في السندات	استعمال أدوات ومفاهيم المادة																														
0.75	0.5	0.25	00	- المقدمة - التسلسل المنطقي - الخاتمة	الاتساق و الانسجام																														
0.5	0.25	0.25	00	- النظافة - المقروئية	الإتقان و التمايز																														

Texte

Non, la cigarette n'est pas bonne pour la santé. Avec la fumée de sa cigarette, le fumeur aspire plus de mille substances. La plupart d'entre elles, comme l'ammoniaque, le CO₂ et le goudron sont dangereuses pour la santé. La nicotine des feuilles du tabac est encore plus nocive: c'est une drogue. Beaucoup de fumeurs ne peuvent plus s'en passer.

La cigarette nuit à la santé parce que le corps est fait de milliers de cellules qui ont toutes besoin d'oxygène. Grâce à l'air que tu respirez, l'oxygène pénètre dans les poumons puis le sang l'envoie dans tout le corps. Chez le fumeur, certaines substances peuvent empêcher les poumons de faire leur travail. Le goudron de la cigarette encrasse le poumon et les artères. Cela provoque souvent des maux de gorge, des toux. Si les cellules sont attaquées, elles croissent trop et cela peut causer finalement le cancer.

Le CO₂ et la nicotine nuisent au transport de l'oxygène dans le corps. Ils circulent partout avec le sang, ils peuvent boucher les artères. C'est ce qui provoque une crise cardiaque.

Il vaut donc mieux résister à la curiosité et ne pas commencer à fumer.

*D'après P. Sanders, H. Henno, L. Dupont, M. Fortin
« Pourquoi fumer » Ed. Gamma*

QUESTIONS

I-Compréhension de l'écrit : (13 points)

1- « Beaucoup de fumeurs ne peuvent plus s'en passer »

Cette expression veut dire :

- a- Les fumeurs n'aiment pas la cigarette.
- b- La cigarette est devenue indispensable pour les fumeurs.

Recopie la bonne réponse.

2- « Si les cellules sont attaquées, elle **croissent** trop. »

Le mot souligné veut dire :

- a- Le nombre de cellules diminue trop.
- b- Le nombre de cellules augmente trop.

Recopie la bonne réponse.

3- Relève du texte deux substances dangereuses contenues dans la cigarette.

4- Quelle substance est qualifiée de « drogue » ?

5- Selon le texte, comment se déclenche la crise cardiaque chez le fumeur ?

6- « Cela provoque souvent des **maux** de gorge. »

Donne le singulier du mot souligné.

7- « Certaines substances nuisibles circulent partout avec le sang, elles peuvent boucher les artères. C'est ce qui déclenche une crise cardiaque... »

Mets cette phrase au futur simple.

8- « Si les cellules sont attaquées, cela peut provoquer le cancer. »

Si les cellules étaient attaquées, cela...

Complète en utilisant le mode qui convient.

9- « Certaines substances circulent partout avec le sang. Certaines substances peuvent boucher les artères »

Réécris ces deux phrases en utilisant l'articulateur qui convient tout en évitant la répétition :

- mais
- pour que
- donc
- pourtant.

10- Donne un titre au texte.

II- Production écrite : (07 points)

Pour participer à la campagne de sensibilisation organisée par ton établissement et qui a pour slogan «**JE PRATIQUE LE SPORT POUR PRESERVER MA SANTE.** », rédige un texte argumentatif de cinq à six lignes (soixante mots.).

Ton texte comportera trois arguments illustrés par un exemple.

الإجابة النموذجية و سلم التنقيط

امتحان شهادة التعليم المتوسط دورة : 2010

مادة: اللغة الفرنسية

العلامة		عناصر الإجابة
المجموع	مجزأة	
		I- Compréhension (13 points)
1.5	1.5	1.b – La cigarette est devenue indispensable pour les fumeurs.
1	1	2.b – Le nombre de cellules augmente trop.
1	1	3. Les deux substances sont : le CO ₂ et le goudron.
1	1	4. La nicotine est qualifiée de drogue.
1.5	1.5	5. Le CO ₂ et de la nicotine en circulant avec le sang bouchent les artères ce qui déclenche la crise cardiaque.
1	1	6. Maux = mal.
1.5	0.5+0.5+0.5	7. La phrase au futur simple : « Certaines substances nuisibles circuleront partout avec le sang, elles pourront boucher les artères. C'est ce qui provoquera une crise cardiaque. »
1	1	8. « Si les cellules étaient attaquées, cela pourrait provoquer le cancer. »
2	2	9. Certaines substances circulent partout avec le sang elles peuvent donc boucher les artères.
1.5	1.5	10. Titres probables : - les méfaits de la cigarette. - la cigarette provoque des maladies. - le tabagisme.
		II- Production écrite (07 points)
2	2	- Pertinence.
2	2	- Utilisation correcte de la langue.
2	2	- Cohérence de la production.
1	1	- Originalité et présentation.

الجزء الأول : (12 نقاط)

التمرين الأول : (07 نقاط)

من بين ما يحتوي عليه الخبز : 54 % نشاء و 08 % غلوتين (بروتين نباتي).

- 1- أين يبدأ هضم الغذائية وأين ينتهي في الأنبوب الهضمي ؟
- 2- ما هي النواتج النهائية لهضم هذين الغذائية وما مصيرهما ؟
- 3- فيما تستعمل العضوية المغذيين الناتجين ؟

التمرين الثاني : (05 نقاط)

يمكن إحصاء عند الإنسان عدة أنواع من الصفات مثل:

- ذكر أو أنثى
 - الاسمرار (البرونزاج)
 - شكل الأذنين
 - حب الحلوى
 - شكل الأنف
 - حب المطالعة
 - لون العيون
 - العضلات المفتولة
- 1- صنف في جدول الصفات السابقة إلى وراثية ومكتسبة.
 - 2- عرف المصطلحين: صفة وراثية، صفة مكتسبة.
 - 3- ما هي الدعامة الخاصة بانتقال الصفات الوراثية ؟

الجزء الثاني : (08 نقاط)

يؤدي مرض الزكام، حسب المنظمة العالمية للصحة، إلى هلاك 500.000 مصاب سنويا في العالم. وقد سجل المختصون في المجال الصحي، تزايد حدة الفيروس المتسبب فيه من سنة لأخرى وأصبح يشكل تحدياً حقيقياً للصحة العمومية على مستوى الكرة الأرضية وهو موضوع الساعة تتناوله العديد من الصحف في هذه الأيام.

" كشف الدكتور محمد وحدي، مدير الوقاية بوزارة الصحة وإصلاح المستشفيات، أمس عن توفر ابتداء من اليوم على مستوى الصيدليات، لـ 1.100.000 جرعة من اللقاح المضاد للزكام. ثم أكد أن الأشخاص المعنيين أكثر بهذا اللقاح هم المسنين (أكثر من 65 سنة) والمصابين بالأمراض المزمنة (الربو، داء السكري، القلب وارتفاع الضغط الشرياني) "

(جريدة الخبر لـ 2008/10/19)

الوثيقة -2-

" الزكام مرض معدٍ تتسبب فيه ثلاثة أنواع من الفيروسات (أ - ب - ج)، لا يستقر على طبيعة واحدة وينتقل بسرعة عن طريق السعال، العطس،... تتمثل أعراضه في الحمى، الصداع، السعال، آلام الحلق والعضلات، التعب، فقدان الشهية، الخ... وفي الحالات الخطيرة، يمكن أن يؤدي هذا المرض إلى الالتهاب الحاد للرئة الذي يفضي أحيانا إلى موت المصاب "

(جريدة المجاهد لـ 2008/10/18-17)

الوثيقة -1-

انطلاقاً مما تعلمته وما يمكن استنتاجه من الوثيقتين المقدمتين أعلاه:

1- لماذا المسنون وذوي الأمراض المزمنة هم أحوج من غيرهم إلى هذا التلقيح ؟

ولماذا ينصح بتجديده في كل سنة ؟

2- قدم فائدتين للقاح ضد الزكام.

العلامة		عناصر الإجابة	محاو الموضوع										
المجموع	مجزأة												
07	2×0.5 (01)	الجزء الأول: (12نقطة) التمرين الأول: (07 نقاط) - هضم النشاء : يبدأ في الفم وينتهي في الأمعاء الدقيقة .	س 1										
	2×0.5 (01)	هضم الغلوتين : يبدأ في المعدة وينتهي في الأمعاء الدقيقة.											
	01	- ناتج هضم النشاء النهائي ← الجلوكوز	س 2										
	01	- ناتج هضم الغلوتين ← أحماض أمينية											
01	- مصيرهما : الامتصاص												
01	- باستعمال الجلوكوز ← تنتج العضوية الطاقة	س 3											
01	- باستعمال الأحماض الأمينية ← بناء البروتينات												
5	8×0.25 (02)	التمرين الثاني: (05نقاط) <table border="1" style="width: 100%; text-align: center;"> <thead> <tr> <th>الصفات الفردية (المكتسبة)</th> <th>الصفات الوراثية</th> </tr> </thead> <tbody> <tr> <td>الاسمرار</td> <td>ذكر أو أنثى</td> </tr> <tr> <td>حب الحوى</td> <td>شكل الأذنين</td> </tr> <tr> <td>حب المطالعة</td> <td>شكل الأنف</td> </tr> <tr> <td>العضلات المفتولة</td> <td>لون العيون</td> </tr> </tbody> </table>	الصفات الفردية (المكتسبة)	الصفات الوراثية	الاسمرار	ذكر أو أنثى	حب الحوى	شكل الأذنين	حب المطالعة	شكل الأنف	العضلات المفتولة	لون العيون	س 1
الصفات الفردية (المكتسبة)	الصفات الوراثية												
الاسمرار	ذكر أو أنثى												
حب الحوى	شكل الأذنين												
حب المطالعة	شكل الأنف												
العضلات المفتولة	لون العيون												

العلامة		عناصر الإجابة	محاور الموضوع
المجموع	مجزأة		
	01	- صفة وراثية : هي الميزة التي تنتقل من الآباء إلى الأبناء.	س 2
	01	- صفة مكتسبة : هي الميزة المكتسبة من قبل شخص ما ولا تنتقل من الآباء إلى الأبناء.	
	01	- الدعامة الوراثة هي الصبغيات.	س 3

الجزء الثاني: (08 نقاط)

العلامة		عناصر الإجابة		محاور الموضوع
المجموع	مجزأة	المؤشرات	المعايير	السؤال
ع	2×0.5 (01,0)	- ذكر أسباب الإصابة عند المسنين وذوي الأمراض المزمنة - تجديد اللقاح كل سنة.	الوجهة	س 1
	2×0.5 (01)	- الاعتماد على الوثائق - استعمال مصطلح الجهاز المناعي	الاستعمال السليم لأدوات المادة	
	4 2×1.0 (02,0)	- يحتاج المسنون وذوي الأمراض المزمنة إلى التلقيح أكثر من غيرهم بسبب ضعف مناعتهم (ضعف مقاومتهم للأمراض). - ينبغي تجديد اللقاح كل سنة للحصول على أجسام مضادة مناسبة لنوعية الفيروس لأنه لا يستقر على طبيعة واحدة .	الانسجام	

العلامة		<u>عناصر الإجابة</u>		محاور الموضوع
المجموع	مجزاة	المؤشرات	المعايير	السؤال
04	0.5		ذكر فائدتين.	الوجاهة
	0.5		استعمال مصطلح المناعة.	الاستعمال السليم لأدوات المادة
	2.0		- اكتساب مناعة نشطة. - يستعمل للوقاية. (يمكن قبول أجوبة أخرى صحيحة)	الانسجام
	1.0		- جودة الخط وغياب التشطيبات. - تنظيم وترتيب فقرات الإجابة	الإتقان
				س 2 س 1 و س 2